

تم تحميل هذا الملف من موقع المناهج العمانية



الملف أنشطة المادة حسب منهج كامبريدج

[موقع المناهج](#) ← [المناهج العمانية](#) ← [الصف الثالث](#) ← [رياضيات](#) ← [الفصل الأول](#)

روابط مواقع التواصل الاجتماعي بحسب الصف الثالث



روابط مواد الصف الثالث على تلغرام

[الرياضيات](#)

[اللغة الانجليزية](#)

[اللغة العربية](#)

[التربية الاسلامية](#)

المزيد من الملفات بحسب الصف الثالث والمادة رياضيات في الفصل الأول

[كراسة الأنشطة](#)

1

[كتيب إثرائي](#)

2

[كتاب النشاط للتلميذ وفق منهج كامبريدج](#)

3

[مذكرة 100 سؤال حسب منهاج كامبريدج](#)

4

[اختبار تشخيصي مع نموذج الحل](#)

5

**أنشطة مادة الرياضيات
للمصف الثالث (منهج كامبردج)**

**اعداد الاستاذة ريا الرياضي
مدرسة سيج الشامخات**

الإشكال ثنائية الأبعاد



انتبه

الشكل غير المنتظم هو شكل تختلف قياسات أطوال أضلاعه

الشكل المنتظم هو الشكل الذي تكون كل أضلاعه بنفس القياس وزواياه بنفس القياس

اكتب اسم الأشكال التالية وحدد إذا كان منتظم أو غير منتظم



مضلع رباعي غير منتظم

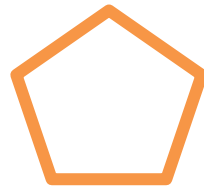

الإشكال ثنائية الأبعاد



انتبه

الشكل غير المنتظم هو شكل تختلف قياسات أطوال أضلاعه

الشكل المنتظم هو الشكل الذي تكون كل أضلاعه بنفس القياس وزواياه بنفس القياس

اكتب اسم الأشكال التالية وحدد إذا كان منتظم أو غير منتظم



مضلع رباعي غير منتظم

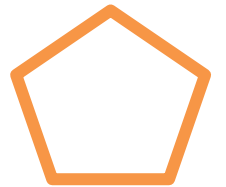

الأشكال ثنائية الأبعاد

عبقري الشامخات اجب عن الأسئلة التالية :-

١- انا شكل ثنائي الأضلاع لدي ستة أضلاع جميعها

متساوية فمن أنا؟-----

٢- أنا شكل ثنائي الأبعاد لدي ثلاثة أضلاع ولدي زاوية

قائمة فمن أنا -----

اكتب اسم الأشكال التالية :-



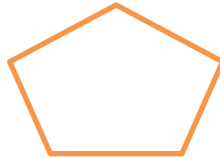





الأشكال ثنائية الأبعاد

عبقري الشامخات اجب عن الأسئلة التالية :-

١- انا شكل ثنائي الأضلاع لدي ستة أضلاع جميعها

متساوية فمن أنا؟-----

٢- أنا شكل ثنائي الأبعاد لدي ثلاثة أضلاع ولدي زاوية

قائمة فمن أنا -----

اكتب اسم الأشكال التالية :-



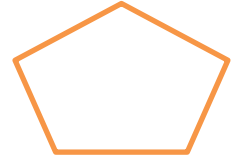







الأشكال ثنائية الأضلاع

ارسم ما يلي

مضلع ثلاثي ولونه باللون الاحمر

مضلع سداسي ولونه باللون الاصفر

مضلع رباعي منتظم ولونه باللون الأخضر

مضلع خماسي ولونه باللون الأزرق

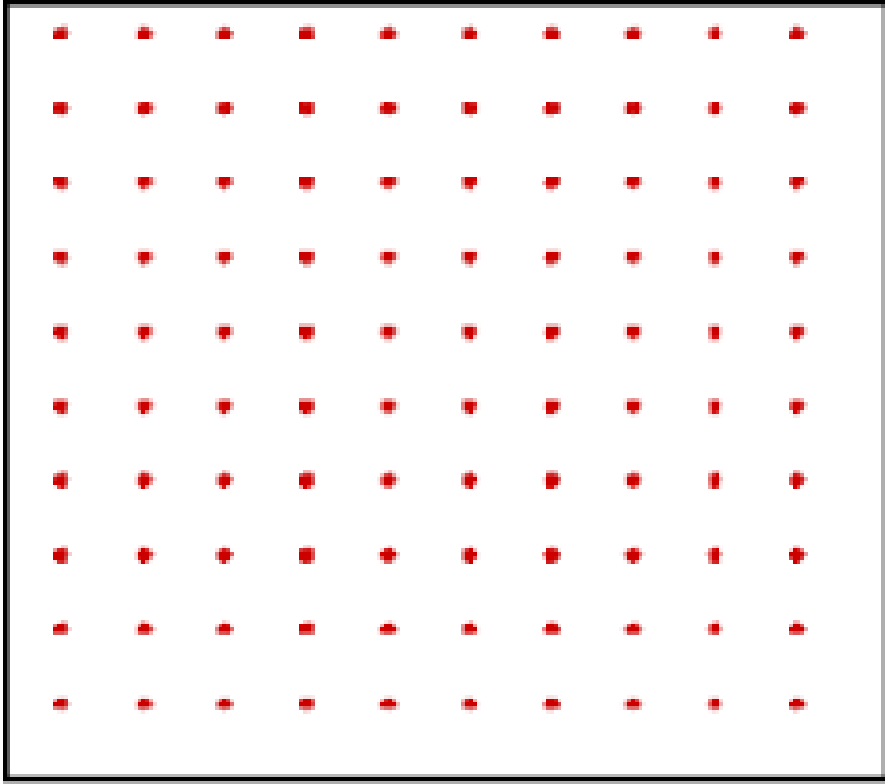

الأشكال ثنائية الأضلاع

ارسم ما يلي

مضلع ثلاثي ولونه باللون الاحمر

مضلع سداسي ولونه باللون الاصفر

مضلع رباعي منتظم ولونه باللون الأخضر

مضلع خماسي ولونه باللون الأزرق

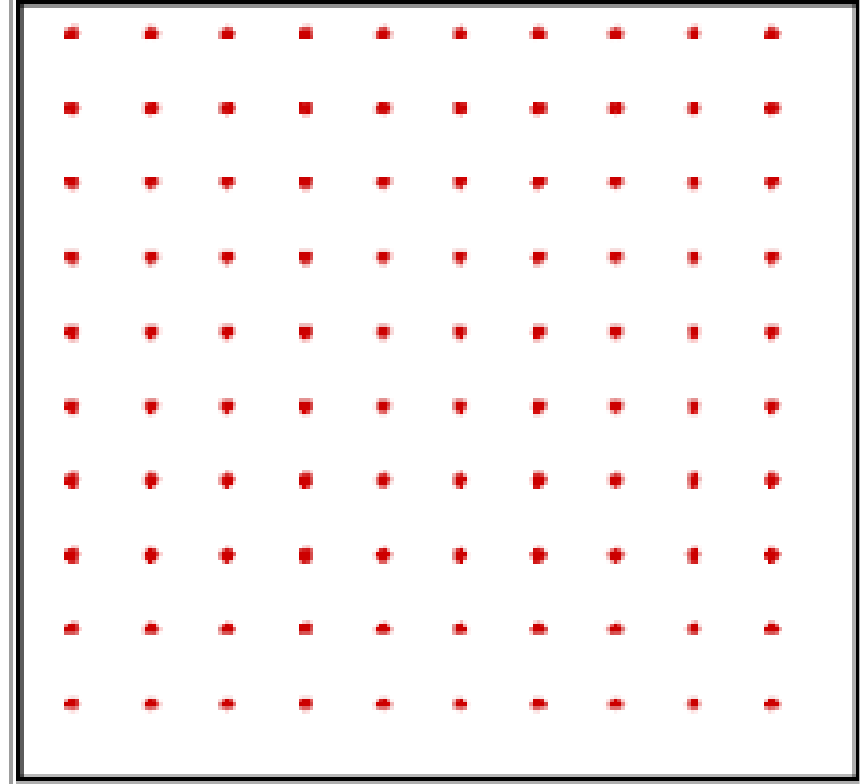

خط التماثل

عبري الشامخات أكمل الجدول التالي

عدد خطوط التماثل	الشكل ثنائي الأبعاد
	 المربع
	 الدائرة
	 المستطيل
	 المثلث متطابق الاضلاع
	المثلث مختلف الاضلاع
	 المثلث متساوي الضلعين
	 المعين

خط التماثل

عبري الشامخات أكمل الجدول التالي

عدد خطوط التماثل	الشكل ثنائي الأبعاد
	 المربع
	 الدائرة
	 المستطيل
	 المثلث متطابق الاضلاع
	المثلث مختلف الاضلاع
	 المثلث متساوي الضلعين
	 المعين

نشاط تقييمي (١) للأشكال ثلاثية الأبعاد

اسم التلميذ -----

=====

أختار الاجابة الصحيحة من بين البدائل المعطاة

١- المجسم الهندسي الذي يتكون من ٦ أوجه جميعها مستطيلة

الشكل

(أ) المكعب

(ب) الهرم الخماسي

(ج) متوازي المستطيلات

(د) الأسطوانة



٢- عدد حواف الهرم الرباعي =

(أ) ٦

(ب) ٨

(ج) ١٠

(ب) ١٢

٣- عدد أوجه المخروط =

(أ) صفر

(ب) واحد

(ج) اثنان

(د) ثلاثة

نشاط تقييمي (١) للأشكال ثلاثية الأبعاد

اسم التلميذ -----

=====

أختار الاجابة الصحيحة من بين البدائل المعطاة

١- المجسم الهندسي الذي يتكون من ٦ أوجه جميعها مستطيلة

الشكل

(أ) المكعب

(ب) الهرم الخماسي

(ج) متوازي المستطيلات

(د) الأسطوانة



٢- عدد حواف الهرم الرباعي =

(أ) ٦

(ب) ٨

(ج) ١٠

(ب) ١٢

٣- عدد أوجه المخروط =

(أ) صفر

(ب) واحد

(ج) اثنان

(د) ثلاثة

الأشكال ثلاثية الأبعاد

من خلال الأشكال الثلاثية المتواجدة أمامك أكمل الجدول التالي



هل يمكن تكديسها دون فراغات بينها	هل يتدرج	عدد الرؤوس	عدد الحواف	عدد الأوجه	سم الجسم

الأشكال ثلاثية الأبعاد

من خلال الأشكال الثلاثية المتواجدة أمامك أكمل الجدول التالي



هل يمكن تكديسها دون فراغات بينها	هل يتدرج	عدد الرؤوس	عدد الحواف	عدد الأوجه	سم الجسم

الأشكال ثلاثية الأبعاد

من خلال الاهرامات التالية أكمل الجدول التالي

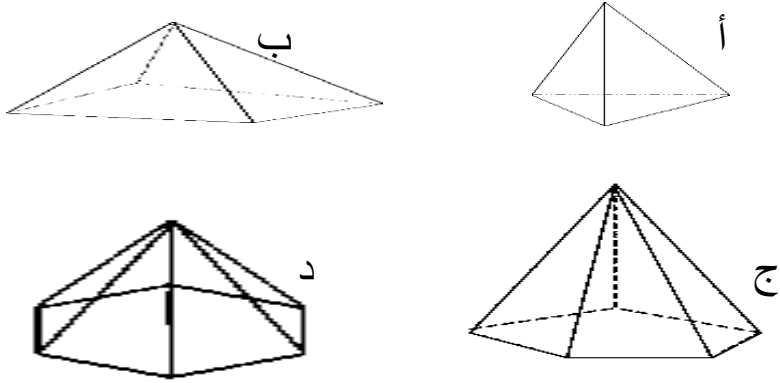

اسم المجسم	عدد الأوجه	عدد الحواف	عدد الرؤوس
أ-			
ب-			
ج-			
د-			

الأشكال ثلاثية الأبعاد

من خلال الاهرامات التالية أكمل الجدول التالي

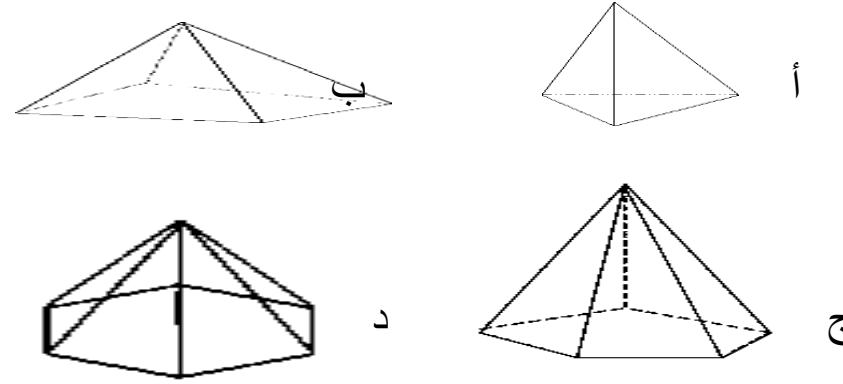

اسم المجسم	عدد الأوجه	عدد الحواف	عدد الرؤوس
أ-			
ب-			
ج-			
د-			

الأشكال ثلاثية الأبعاد

اكتب اسم الأشكال الثلاثة فيما يلي

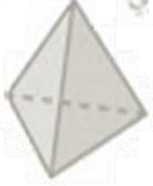

الأشكال ثلاثية الأبعاد

اكتب اسم الأشكال الثلاثة فيما يلي

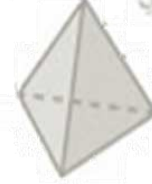

الأشكال ثلاثية الأبعاد

اكتب اسم الأشكال الثلاثة فيما يلي

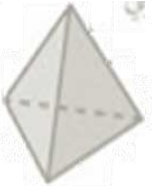

الأشكال ثلاثية الأبعاد

اكتب اسم الأشكال الثلاثة فيما يلي

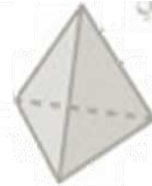

الأشكال ثلاثية الأبعاد

من خلال المناشير التالية أكمل الجدول التالي

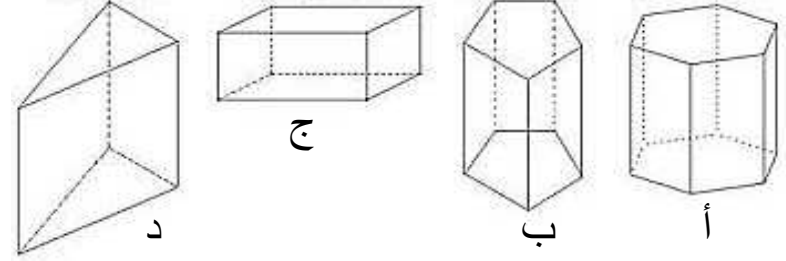

اسم المجسم	عدد الأوجه	عدد الحواف	عدد الرؤوس
أ-			
ب-			
ج-			
د-			

الأشكال ثلاثية الأبعاد

من خلال المناشير التالية أكمل الجدول التالي

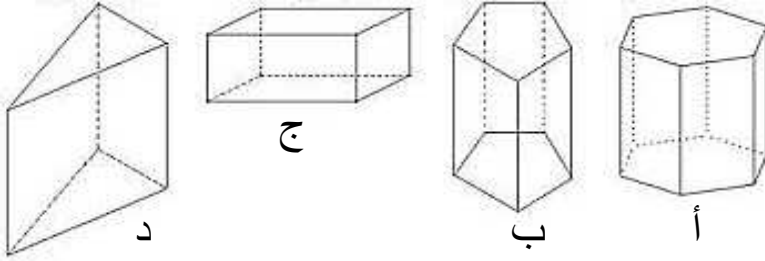

اسم المجسم	عدد الأوجه	عدد الحواف	عدد الرؤوس
أ-			
ب-			
ج-			
د-			

الاشكال ثلاثية الابعاد
تلميذي النجيب أجب عن الاسئلة التالية

انا شكل ثلاثي الأبعاد أكون من ٤ مثلثات فقط فمن أنا ؟

أنا شكل ثلاثي الأبعاد لي قاعدتان دائريتان ووجه
مستطيل الشكل مثني وحافتان منحنيتان فمن أنا

اكتب اسم المجسمات التالية

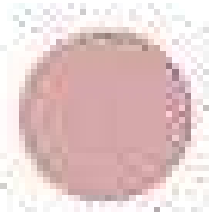
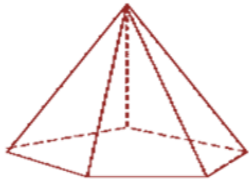

الاشكال ثلاثية الابعاد
تلميذي النجيب أجب عن الاسئلة التالية

انا شكل ثلاثي الأبعاد أكون من ٤ مثلثات فقط فمن أنا ؟

أنا شكل ثلاثي الأبعاد لي قاعدتان دائريتان ووجه
مستطيل الشكل مثني وحافتان منحنيتان فمن أنا

اكتب اسم المجسمات التالية

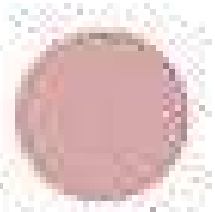
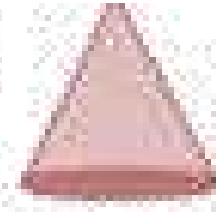
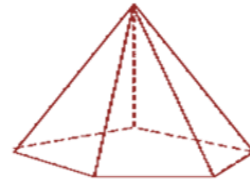
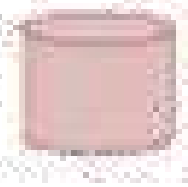

نشاط تقييمي للصف الثالث

اسم التلميذ ----- الصف ٣/-----

أجب عن الأسئلة التالية
(١) كم عجلة ل ٨ سيارات

(٢) قطف محمد عدد من ثمار الفراولة ووضع في كل
علبة ٤ حبات منها ، فكم علبة يحتاج لوضع ٢٠ حبة
من الفراولة ؟

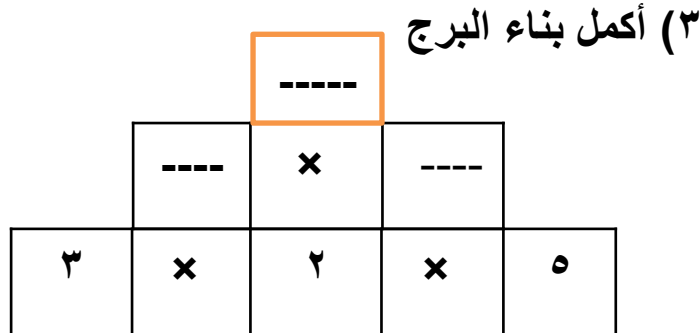

نشاط تقييمي للصف الثالث

اسم التلميذ ----- الصف ٣/-----

أجب عن الأسئلة التالية
(١) كم عجلة ل ٨ سيارات

(٢) قطف محمد عدد من ثمار الفراولة ووضع في كل
علبة ٤ حبات منها ، فكم علبة يحتاج لوضع ٢٠ حبة
من الفراولة ؟

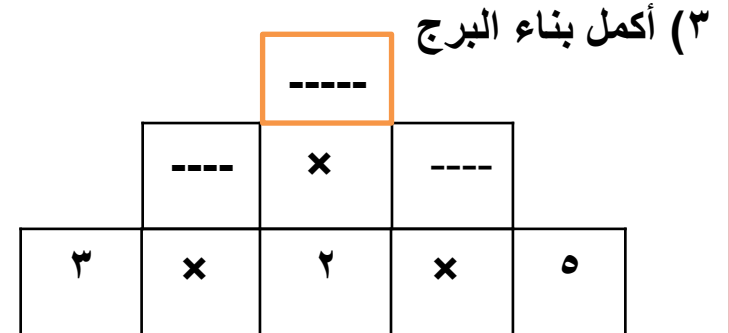

نشاط تقيمي (تصنيف المضاعفات)

اختار الاجابة الصحيحة

١- العدد ١٥ من مضاعفات العددين

أ) ٤ و٢ (ب) ١٠ و٥

ج) ٤ و٣ (د) ٥ و٣

٢- $4 \times 5 = \text{-----}$

أ) 3×4 (ب) 10×2

ج) 2×5 (ج) 3×3

٣- عند العد اثنتين مبتدئا العد بعدد فردي فان نمط العد:

أ) اعداد زوجية (ب) اعداد فردية

ج) اعداد زوجية وفردية بالتناوب

٤- من مضاعفات العدد ١٠ ما يلي :

أ) ١٠٥ (ب) ١

ج) ٢٧٠ (د) ٥٤

نشاط تقيمي (تصنيف المضاعفات)

اختار الاجابة الصحيحة

١- العدد ١٥ من مضاعفات العددين

أ) ٤ و٢ (ب) ١٠ و٥

ج) ٤ و٣ (د) ٥ و٣

٢- $4 \times 5 = \text{-----}$

أ) 3×4 (ب) 10×2

ج) 2×5 (ج) 3×3

٣- عند العد اثنتين مبتدئا العد بعدد فردي فان نمط العد:

أ) اعداد زوجية (ب) اعداد فردية

ج) اعداد زوجية وفردية بالتناوب

٤- من مضاعفات العدد ١٠ ما يلي :

أ) ١٠٥ (ب) ١

ج) ٢٧٠ (د) ٥٤

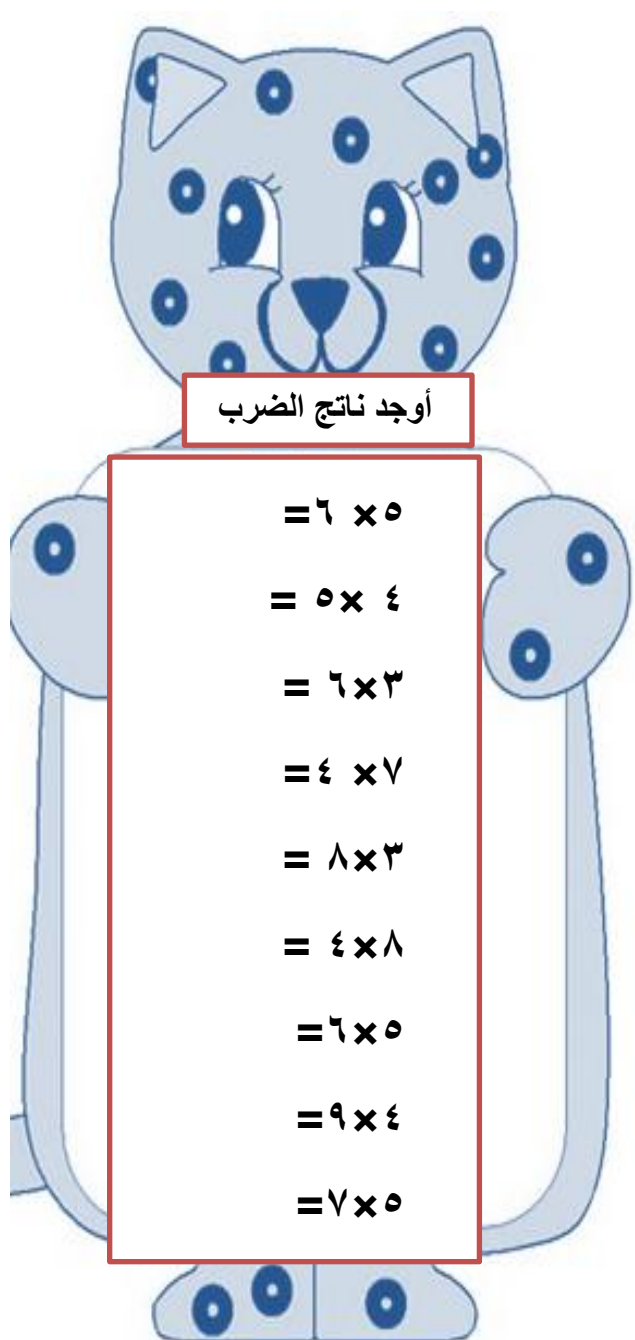

أوجد ناتج الضرب

$$= 6 \times 5$$

$$= 5 \times 4$$

$$= 6 \times 3$$

$$= 4 \times 7$$

$$= 8 \times 3$$

$$= 4 \times 8$$

$$= 6 \times 5$$

$$= 9 \times 4$$

$$= 7 \times 5$$

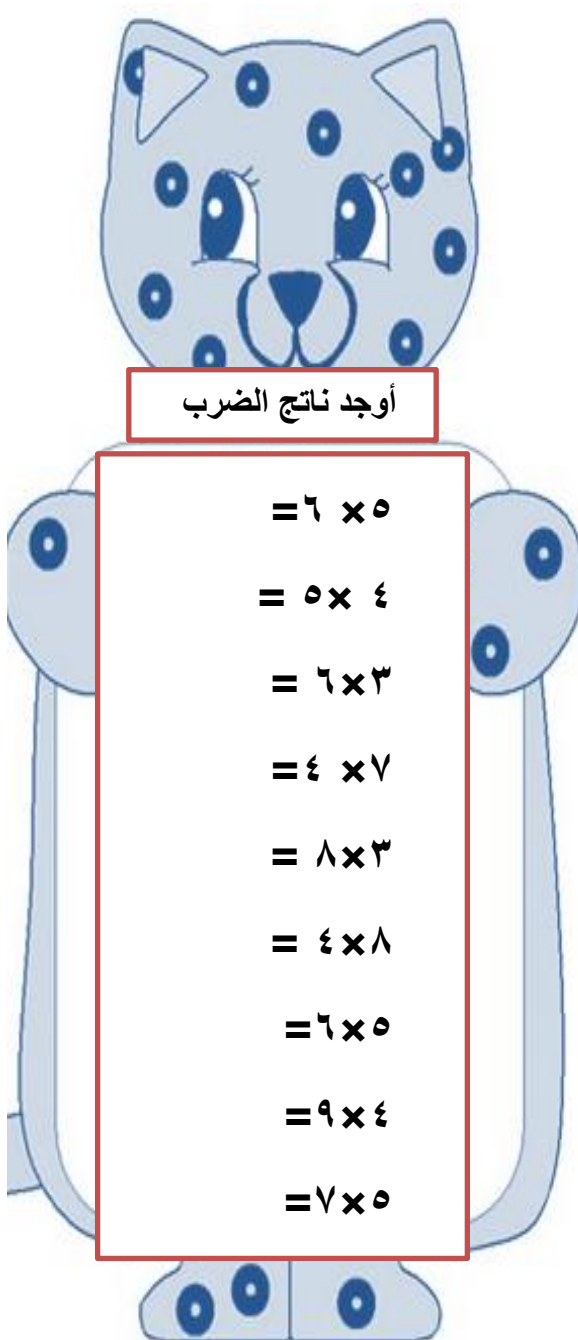

أوجد ناتج الضرب

$$= 6 \times 5$$

$$= 5 \times 4$$

$$= 6 \times 3$$

$$= 4 \times 7$$

$$= 8 \times 3$$

$$= 4 \times 8$$

$$= 6 \times 5$$

$$= 9 \times 4$$

$$= 7 \times 5$$

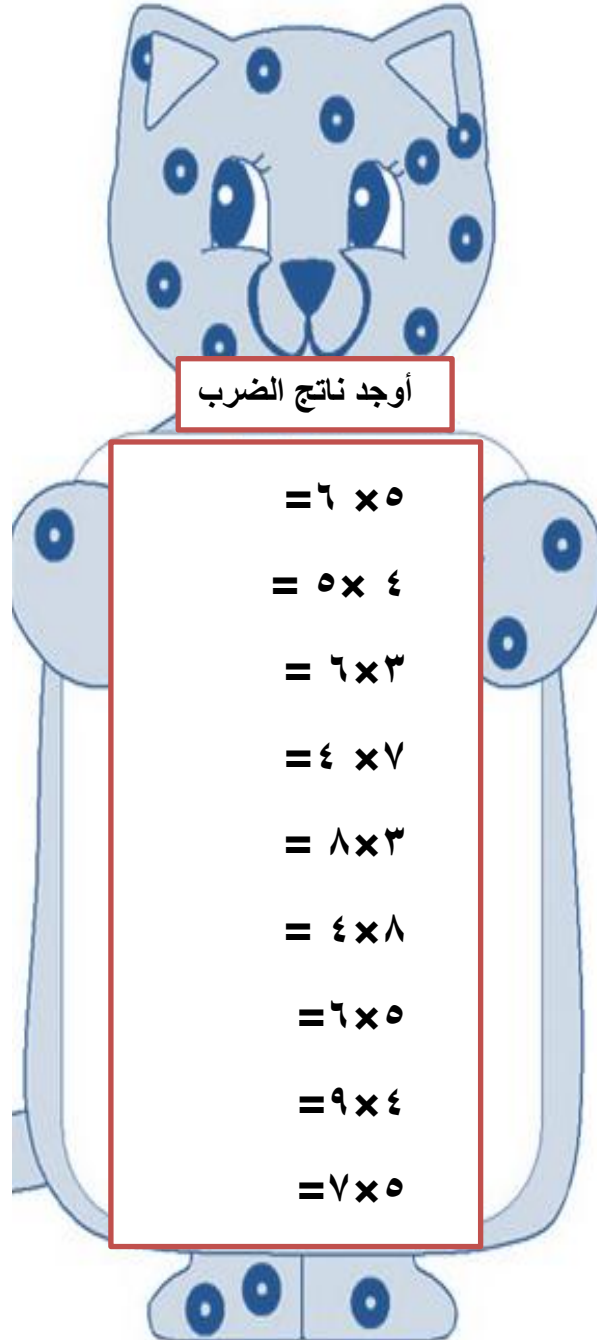

أوجد ناتج الضرب

$$= 6 \times 5$$

$$= 5 \times 4$$

$$= 6 \times 3$$

$$= 4 \times 7$$

$$= 8 \times 3$$

$$= 4 \times 8$$

$$= 6 \times 5$$

$$= 9 \times 4$$

$$= 7 \times 5$$

نشاط تقييمي أنماط المضاعفات

أكمل السلاسل العددية التالية واكتب نمط العدد



----- نمط العدد

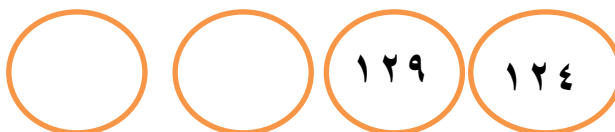

----- نمط العدد



----- نمط العدد

نشاط تقييمي أنماط المضاعفات

أكمل السلاسل العددية التالية واكتب نمط العدد



----- نمط العدد

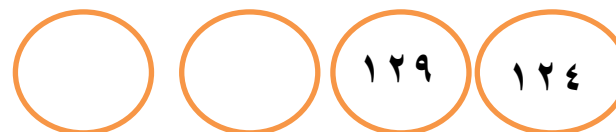

----- نمط العدد



----- نمط العدد



عقري الرياضيات ساعدني
في بناء الابراج التالية

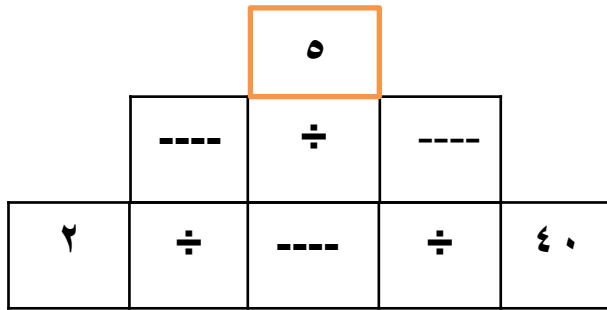
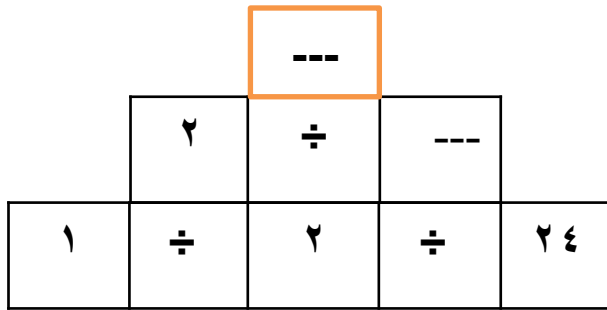
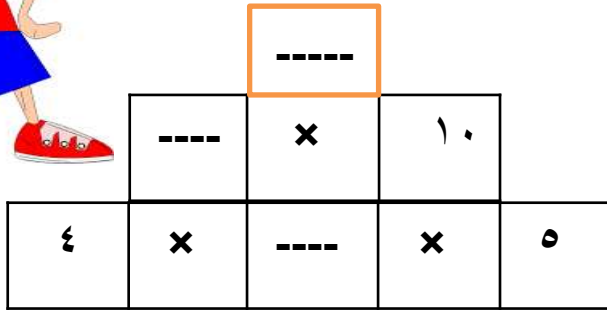

عقري الرياضيات ساعدني
في بناء الابراج التالية

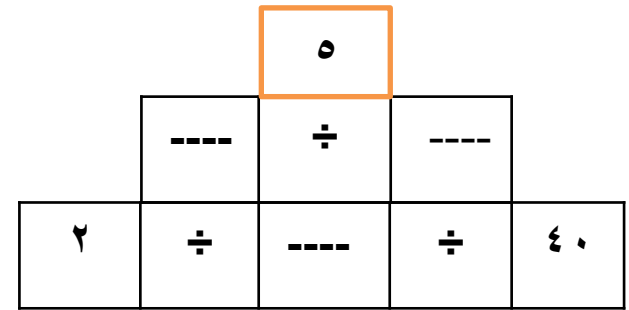
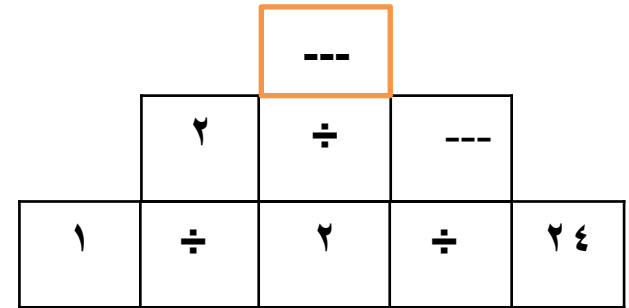
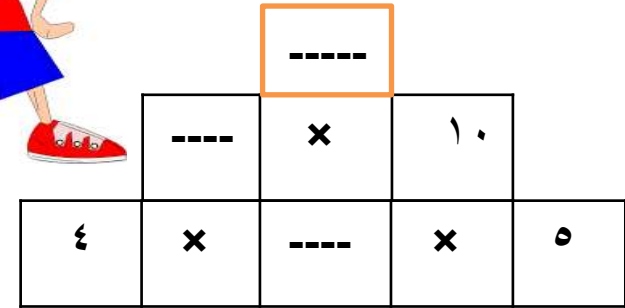

أوجد ناتج الضرب

$$= ٥ \times ٤$$

$$= ٥ \times ٧$$

$$= ٤ \times ٨$$

$$= ٦ \times ٣$$

$$= ٤ \times ٧$$

$$= ٤ \times ٩$$

$$= ٣ \times ٨$$

$$= ٩ \times ٣$$

$$= ٦ \times ٥$$

أوجد ناتج الضرب

$$= ٥ \times ٤$$

$$= ٥ \times ٧$$

$$= ٤ \times ٨$$

$$= ٦ \times ٣$$

$$= ٤ \times ٧$$

$$= ٤ \times ٩$$

$$= ٣ \times ٨$$

$$= ٩ \times ٣$$

$$= ٦ \times ٥$$

أوجد ناتج الضرب

$$= ٥ \times ٤$$

$$= ٥ \times ٧$$

$$= ٤ \times ٨$$

$$= ٦ \times ٣$$

$$= ٤ \times ٧$$

$$= ٤ \times ٩$$

$$= ٣ \times ٨$$

$$= ٩ \times ٣$$

$$= ٦ \times ٥$$

المصفوفات

عبر عن المصفوفة التالية بالضرب

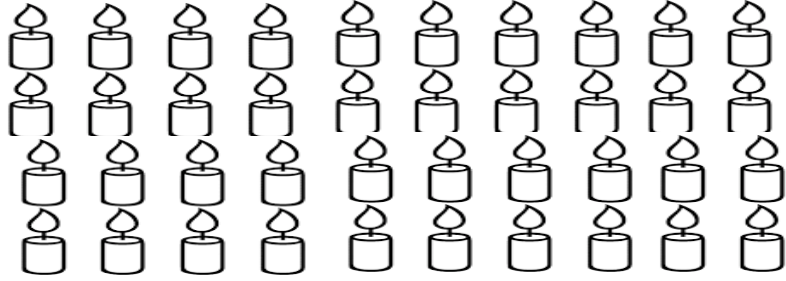

$$\text{عدد} \times \text{عدد} = \text{عدد}$$

$$\text{-----} \times \text{-----}$$

$$\text{-----} =$$

المصفوفات

عبر عن المصفوفة التالية بالضرب

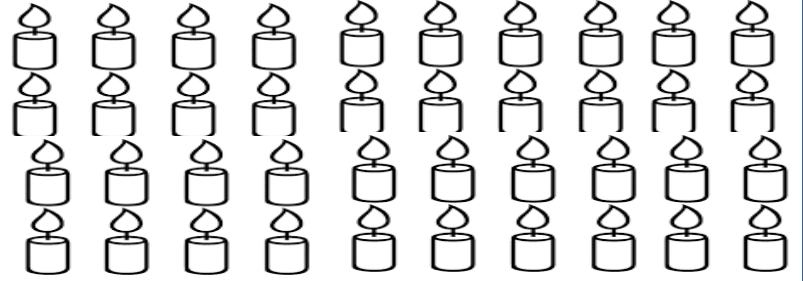

$$\text{عدد} \times \text{عدد} = \text{عدد}$$

$$\text{-----} \times \text{-----}$$

$$\text{-----} =$$

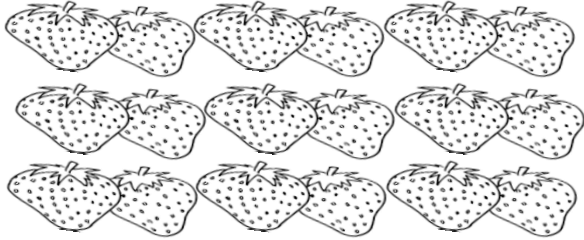

$$\text{عدد} \times \text{عدد} = \text{عدد}$$

$$\text{-----} \times \text{-----}$$

$$\text{-----} =$$

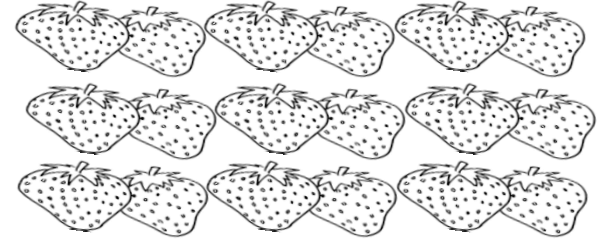

$$\text{عدد} \times \text{عدد} = \text{عدد}$$

$$\text{-----} \times \text{-----}$$

$$\text{-----} =$$

عبري الشامخات أكمل بناء الأبراج التالية

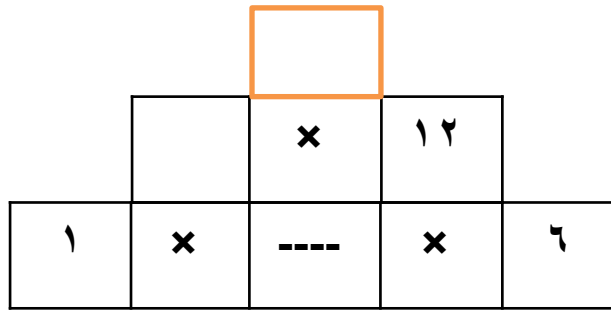
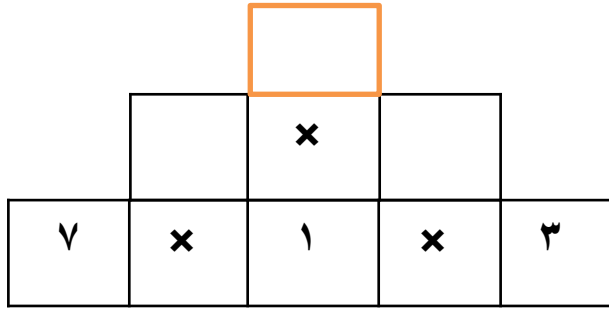
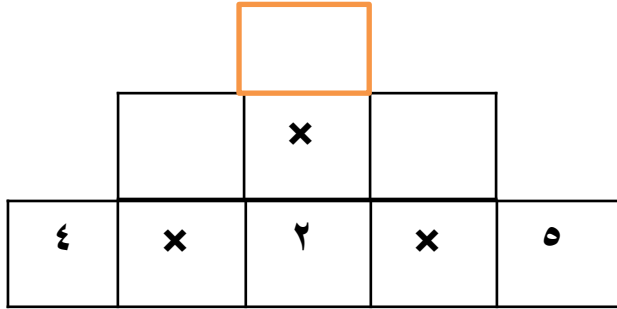

عبري الشامخات أكمل بناء الأبراج التالية

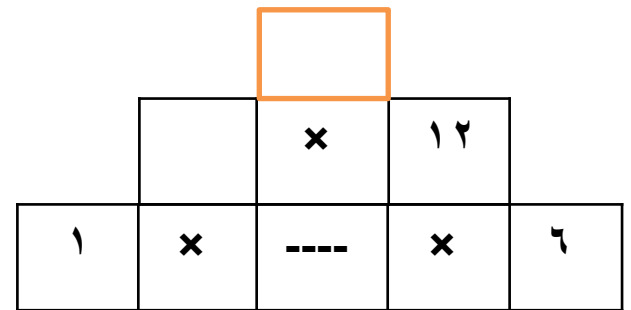
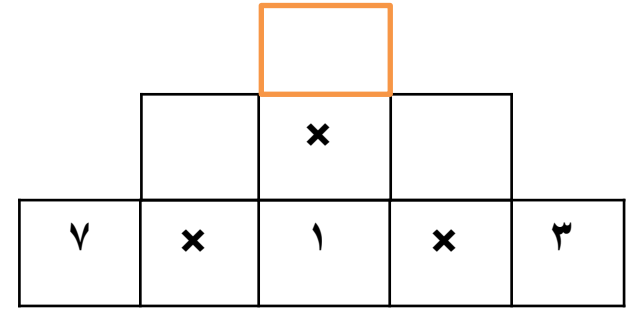
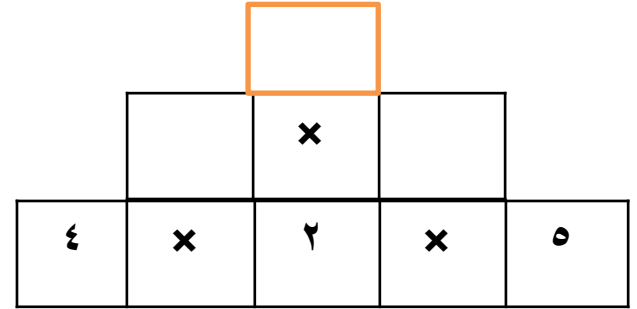

نشاط تقيمي لـ مضاعفات الاعداد

اختر الاجابة الصحيحة من بين البدائل المعطاة

١- جميع الاعداد التالية من مضاعفات العدد ٢ ما عدا :

(أ) ١٢ (ب) ٦٥ (ج) ٩٠ (د) ١٢٨

(٢) من مضاعفات العدد ٥ ما يلي

(أ) ٤٠ ، ١١ (ب) ٢٠ ، ٥٧

(ج) ١٠ ، ٧٧ (د) ٨٠ ، ٦٥

٣- مضاعفات العدد ١٠ أحادها دائما :

(أ) صفر (ب) ١ (ج) ٥ (د) ٥٠

اكتب الاعداد التالية في مكانها الصحيح في مخطط فن

٣٨ ٦٠ ١٥٥ ١٤ ٦٥ ٨٠

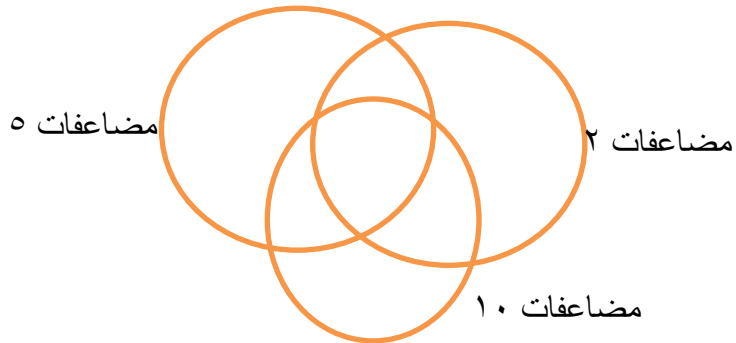

نشاط تقيمي لـ مضاعفات الاعداد

اختر الاجابة الصحيحة من بين البدائل المعطاة

١- جميع الاعداد التالية من مضاعفات العدد ٢ ما عدا :

(أ) ١٢ (ب) ٦٥ (ج) ٩٠ (د) ١٢٨

(٢) من مضاعفات العدد ٥ ما يلي

(أ) ٤٠ ، ١١ (ب) ٢٠ ، ٥٧

(ج) ١٠ ، ٧٧ (د) ٨٠ ، ٦٥

٣- مضاعفات العدد ١٠ أحادها دائما :

(أ) صفر (ب) ١ (ج) ٥ (د) ٥٠

اكتب الاعداد التالية في مكانها الصحيح في مخطط فن

٣٨ ٦٠ ١٥٥ ١٤ ٦٥ ٨٠

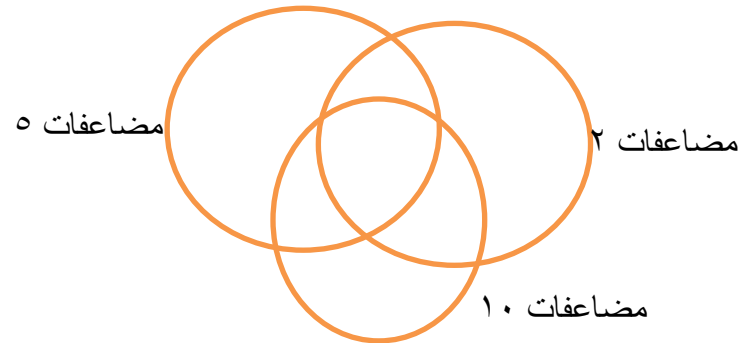

لون الربع الأعلى اذا كان العدد من مضاعفات العدد ٢
لون الربع الأسفل اذا كان العدد من مضاعفات العدد ٥
لون الربع الأيمن اذا كان العدد من مضاعفات العدد ٤
لون الربع الايسر اذا كان العدد من مضاعفات العدد ٣

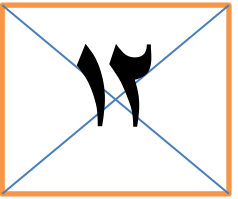
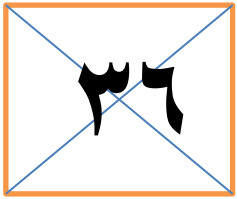
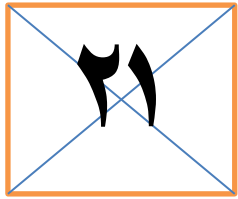
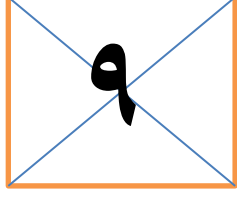
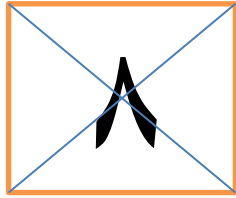
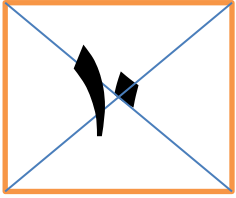
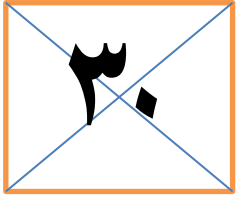

لون الربع الأعلى اذا كان العدد من مضاعفات العدد ٢
لون الربع الأسفل اذا كان العدد من مضاعفات العدد ٥
لون الربع الأيمن اذا كان العدد من مضاعفات العدد ٤
لون الربع الايسر اذا كان العدد من مضاعفات العدد ٣

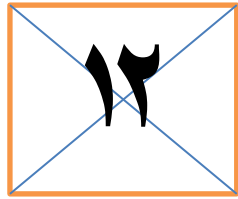
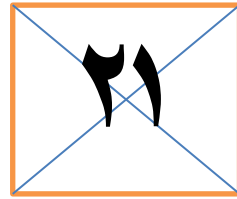
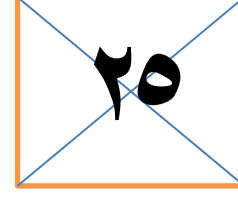
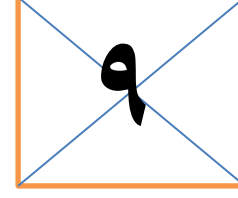
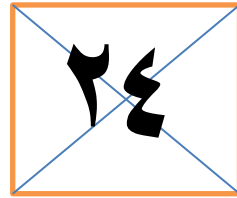
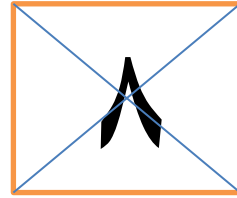
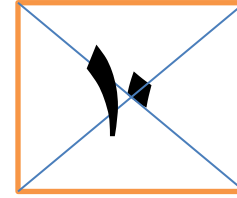
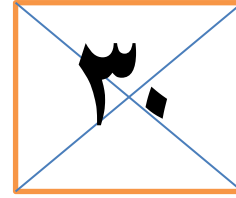

اكتب عبارة الضرب المناسبة في كل مما يلي :-



$$\text{-----} = \text{-----} \times \text{-----}$$

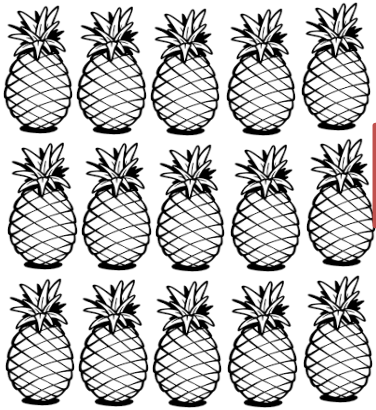

$$\text{-----} = \text{-----} \times \text{-----}$$

اشترى محمد سلة بيض بها ٤ صفوف وكل صف يحتوي على بيضتان مثل بالرسم وأوجد عدد البيض

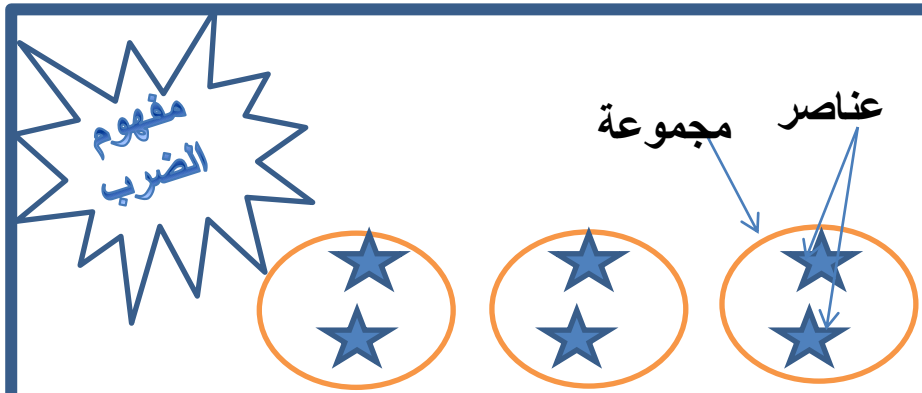

** لإيجاد عدد النجوم من خلال عبارة الضرب

عدد المجموعات \times عدد العناصر في كل مجموعة

$$6 = 2 \times 3$$

** إذا تم ترتيب العناصر بشكل صفوف وأعمدة متساوية

فإن عبارة الضرب ستمثل بـ

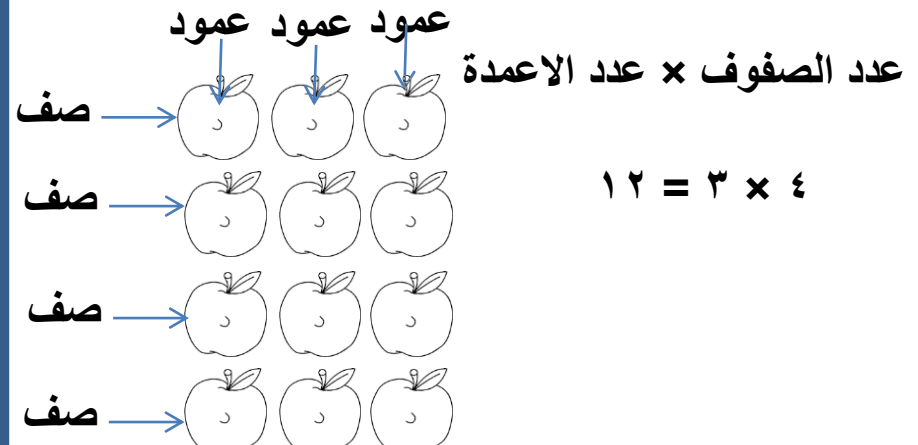

$$12 = 3 \times 4$$

اكتب عبارة الضرب

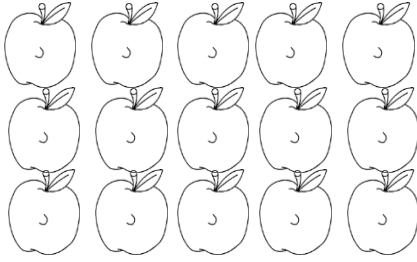

عبارة الضرب

اكتب عوامل الحقائق للعبارة السابقة مع توضيحها
على المثلث

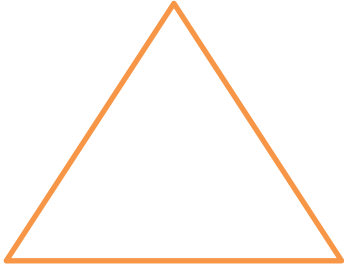

اكتب عبارة الضرب

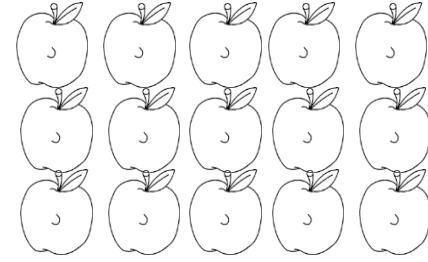

عبارة الضرب

اكتب عوامل الحقائق للعبارة السابقة مع توضيحها
على المثلث

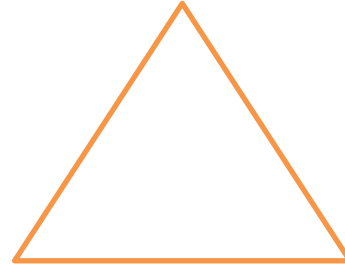

المصفوفات

عبر عن المصفوفات التالية بالضرب

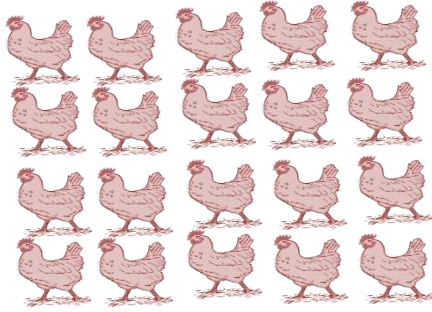

$$\text{-----} \times \text{-----}$$

$$\text{-----} =$$

اكتب عوامل الحقائق للعبارة السابقة مع توضيحها
على المثلث

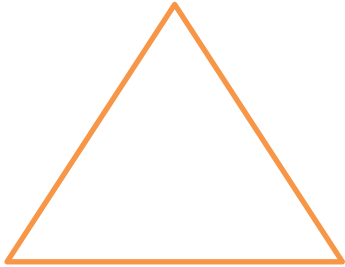

المصفوفات

عبر عن المصفوفات التالية بالضرب

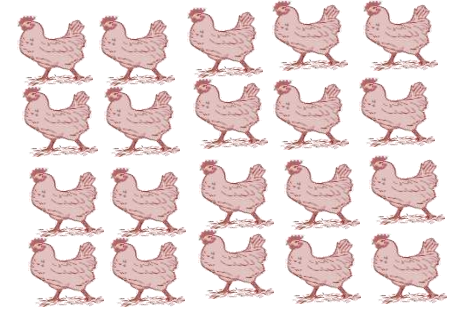

$$\text{-----} \times \text{-----}$$

$$\text{-----} =$$

اكتب عوامل الحقائق للعبارة السابقة مع توضيحها
على المثلث

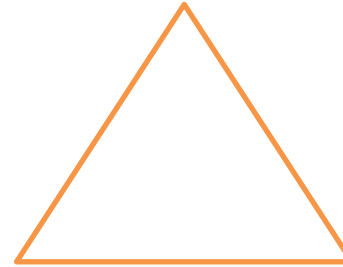

المصفوفات

عبر عن المصفوفات التالية بالضرب

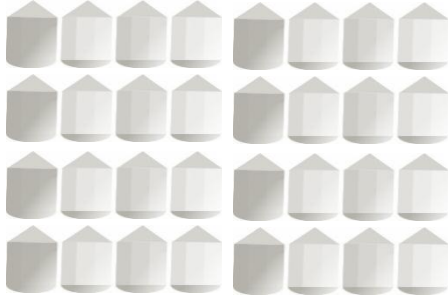

$$\text{-----} \times \text{-----}$$

$$\text{-----} =$$

المصفوفات

عبر عن المصفوفات التالية بالضرب

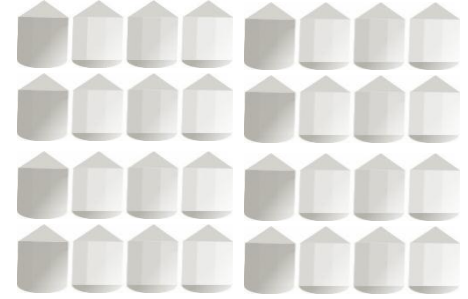

$$\text{-----} \times \text{-----}$$

$$\text{-----} =$$

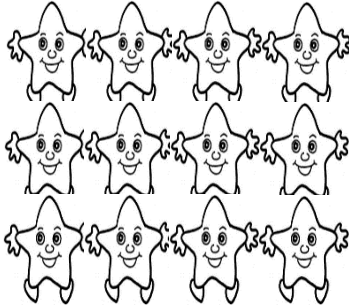

$$\text{-----} \times \text{-----}$$

$$\text{-----} =$$

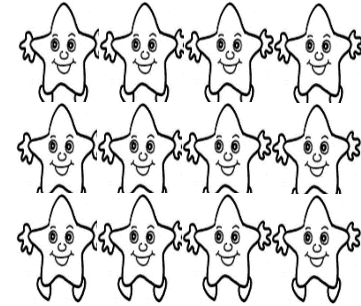

$$\text{-----} \times \text{-----}$$

$$\text{-----} =$$

تصنيف المضاعفات

اختر الاجابة الصحيحة من بين البدائل المعطاة

١- من مضاعفات العدد ٢ :

(أ) ١٧ و ٢٠ (ب) ١٢ و ٤٠

(ج) ٢٥ و ٥٠ (د) ٢٣ و ٢١

من مضاعفات العدد ٢ و ٥ و ١٠

(أ) ٤ (ب) ٦٠

(ج) ٣٥ (د) ٧٩

ثانيا فكر فكر يا فكور ...

أنا عدد من مضاعفات العدد ٥ أكبر من ٤٧٠ وأصغر من ١٧٨

فمن أنا ؟ -----

الاعداد التي احادها -----تعتبر من مضاعفات العدد ٢ و ٥ و ١٠

تصنيف المضاعفات

اختر الاجابة الصحيحة من بين البدائل المعطاة

١- من مضاعفات العدد ٢ :

(أ) ١٧ و ٢٠ (ب) ١٢ و ٤٠

(ج) ٢٥ و ٥٠ (د) ٢٣ و ٢١

من مضاعفات العدد ٢ و ٥ و ١٠

(أ) ٤ (ب) ٦٠

(ج) ٣٥ (د) ٧٩

ثانيا فكر فكر يا فكور ...

أنا عدد من مضاعفات العدد ٥ أكبر من ٤٧٠ وأصغر من ١٧٨ فمن

أنا ؟ -----

الاعداد التي احادها -----تعتبر من مضاعفات العدد ٢ و ٥ و ١٠

فكر فكري يا فكور ... فكر فكري حتى تفوز

١- ابدأ من الصفر وعد تصاعديا اثنيّات هل ستحصل على العدد ١٢١ ؟ كيف تعرف ذلك؟

٢- ابدأ من الصفر وعد تصاعديا خمسّات هل ستحصل على العدد ٩٥ ؟ كيف تعرف ذلك؟

٣- ابدأ من الصفر وعد تصاعديا عشّرات هل ستحصل على العدد ١٧٠ ؟ كيف تعرف ذلك؟

٤- ابدأ من الصفر وعد تصاعديا خمسّات هل ستحصل على العدد ٨٣ ؟ كيف تعرف ذلك؟

٥- ابدأ من الصفر وعد تصاعديا اثنيّات هل ستحصل على العدد ٩٩ ؟ كيف تعرف ذلك؟

فكر فكري يا فكور ... فكر فكري حتى تفوز

١- ابدأ من الصفر وعد تصاعديا اثنيّات هل ستحصل على العدد ١٢١ ؟ كيف تعرف ذلك؟

٢- ابدأ من الصفر وعد تصاعديا خمسّات هل ستحصل على العدد ٩٥ ؟ كيف تعرف ذلك؟

٣- ابدأ من الصفر وعد تصاعديا عشّرات هل ستحصل على العدد ١٧٠ ؟ كيف تعرف ذلك؟

٤- ابدأ من الصفر وعد تصاعديا خمسّات هل ستحصل على العدد ٨٣ ؟ كيف تعرف ذلك؟

٥- ابدأ من الصفر وعد تصاعديا اثنيّات هل ستحصل على العدد ٩٩ ؟ كيف تعرف ذلك؟

عقري الشامخات فكر جيدا لتستطيع الاجابة على الاسئلة التالية

١- ابدأ من ٤٣ وعد تنازليا اثنيات هل ستحصل على العدد ١١ ؟
كيف تعرف ذلك؟

٢- ابدأ من ٤٩ وعد تنازليا خمسات هل ستحصل على العدد ٢٤ ؟
كيف تعرف ذلك؟

٣- ابدأ من ١٩٧ وعد تنازليا عشرات هل ستحصل على العدد ٢٧ ؟
كيف تعرف ذلك؟

٤- ابدأ من ٣٦ وعد تنازليا خمسات هل ستحصل على العدد ١١ ؟
كيف تعرف ذلك؟

٥- ابدأ من ١١٨ وعد تنازليا عشرات هل ستحصل على العدد ٦٨ ؟
كيف تعرف ذلك؟

عقري الشامخات فكر جيدا لتستطيع الاجابة على الاسئلة التالية

١- ابدأ من ٤٣ وعد تنازليا اثنيات هل ستحصل على العدد ١١ ؟
كيف تعرف ذلك؟

٢- ابدأ من ٤٩ وعد تنازليا خمسات هل ستحصل على العدد ٢٤ ؟
كيف تعرف ذلك؟

٣- ابدأ من ١٩٧ وعد تنازليا عشرات هل ستحصل على العدد ٢٧ ؟
كيف تعرف ذلك؟

٤- ابدأ من ٣٦ وعد تنازليا خمسات هل ستحصل على العدد ١١ ؟
كيف تعرف ذلك؟

٥- ابدأ من ١١٨ وعد تنازليا عشرات هل ستحصل على العدد ٦٨ ؟
كيف تعرف ذلك؟

تمارين الاعداد المفقود

علق محمد بطاقات الاعداد بشكل صحيح على خط الاعداد
لكن البطاقات التالية سقطت عن خط الاعداد
ساعد محمد في اعادة كل بطاقة متعلقة بعدها الذي سقط

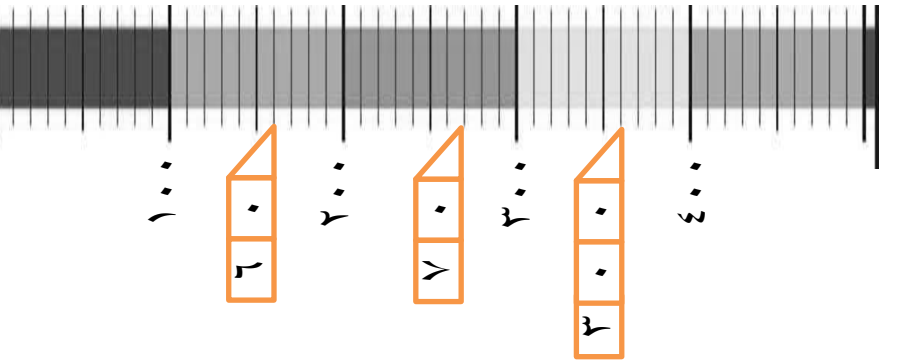
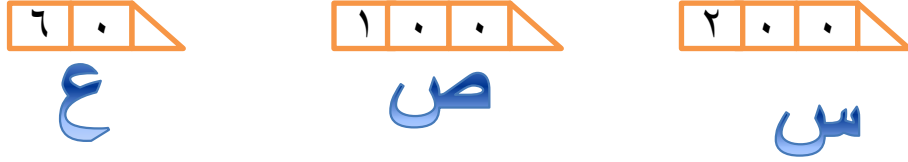

حدد مكان الاعداد التالية على خط الاعداد

800 530 790 650

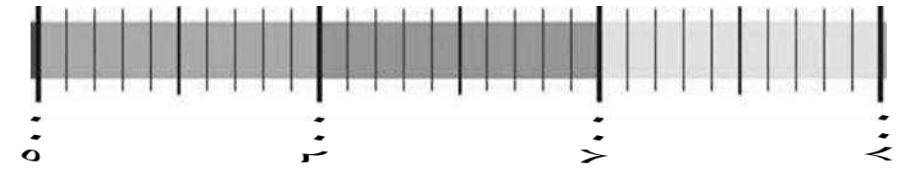

تمارين الاعداد المفقود

علق محمد بطاقات الاعداد بشكل صحيح على خط الاعداد
لكن البطاقات التالية سقطت عن خط الاعداد
ساعد محمد في اعادة كل بطاقة متعلقة بعدها الذي سقط

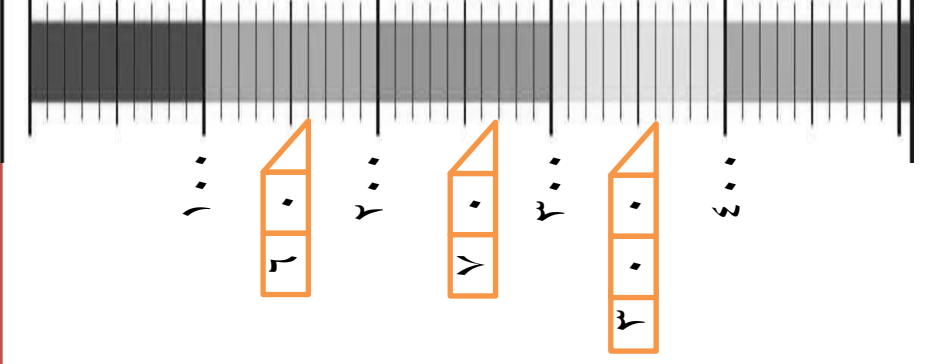
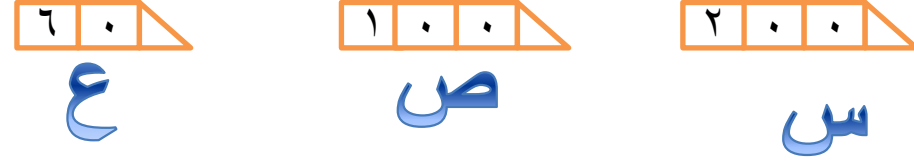

حدد مكان الاعداد التالية على خط الاعداد

800 530 790 650

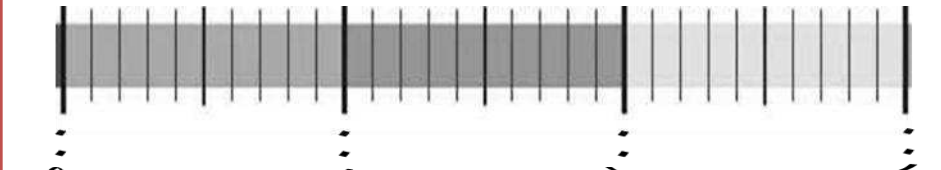

تصنيف المضاعفات

صغيري أكمل السلاسل التالية بكتابة المضاعفات

مضاعفات ٢

٢

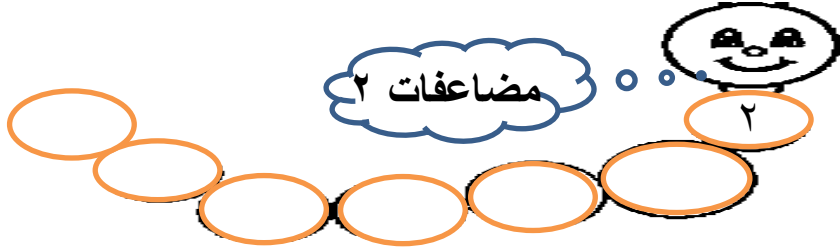

مضاعفات ٥

٥



مضاعفات ٢

١٠

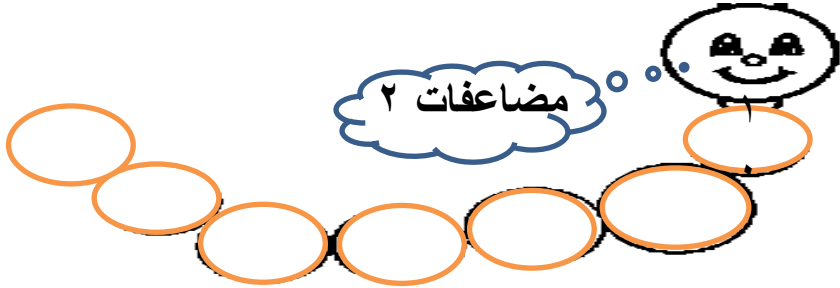

لون في السلاسل السابقة الاعداد المشتركة في مضاعفات

١٠، ٥، ٢

اذكر أعداد أخرى مشتركة في مضاعفات العدد ٢ و ٥ و ١٠ و

تصنيف المضاعفات

صغيري أكمل السلاسل التالية بكتابة المضاعفات

مضاعفات ٢

٢

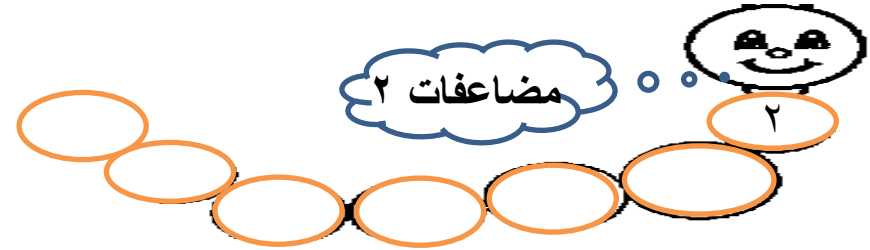

مضاعفات ٥

٥



مضاعفات ٢

١٠

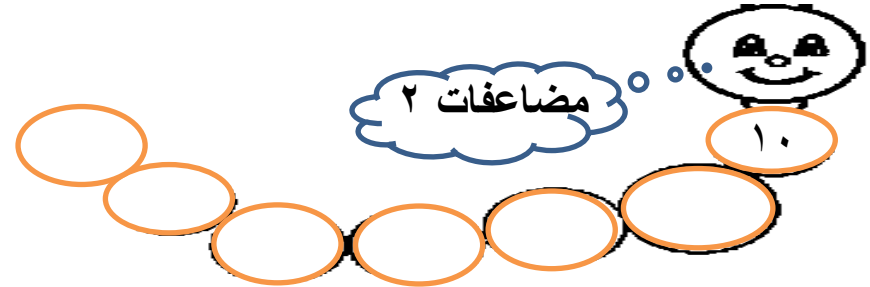

لون في السلاسل السابقة الاعداد المشتركة في مضاعفات

١٠، ٥، ٢

اذكر أعداد أخرى مشتركة في مضاعفات العدد ٢ و ٥ و ١٠ و

تصنيف المضاعفات

عبقري الشامخات لون مضاعفات العدد ٥ فقط

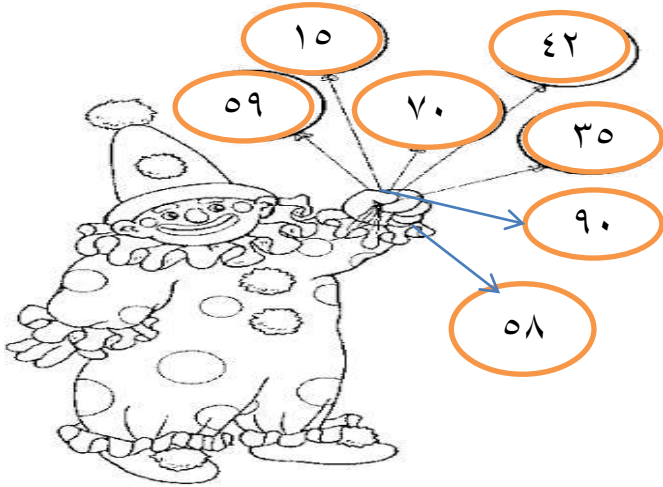

أي من الاعداد السابقة من مضاعفات العدد ٢ ؟

أي من الاعداد السابقة من مضاعفات العدد ١٠ ؟

أي من الاعداد السابقة من ضمن مضاعفات العدد ٢ و٥ و١٠ ؟

تصنيف المضاعفات

عبقري الشامخات لون مضاعفات العدد ٥ فقط

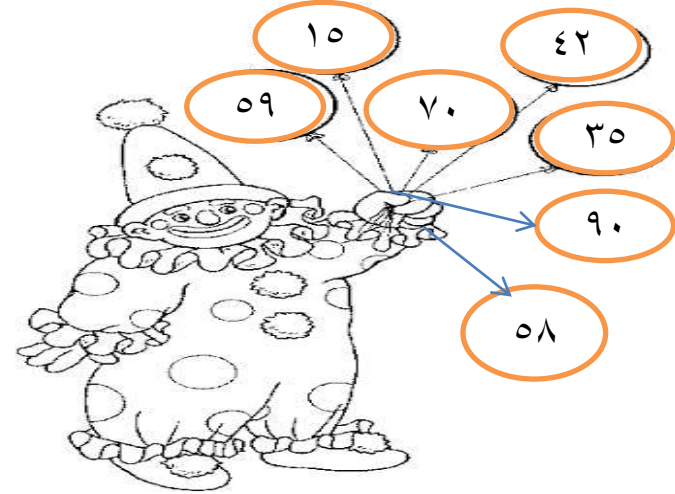

أي من الاعداد السابقة من مضاعفات العدد ٢ ؟

أي من الاعداد السابقة من مضاعفات العدد ١٠ ؟

أي من الاعداد السابقة من ضمن مضاعفات العدد ٢ و٥ و١٠ ؟

مدرسة سيح الشامخات

عقري الشامخات اكمل الفراغات لتحصل على أزواج عديدة بمجموع ١٠٠ باستخدام مضاعفات العدد ٥

الازواج العديدة للعددية
للعدد ١٠٠

$$100 = 30 + \dots$$

$$100 = 80 + \dots$$

$$100 = \dots + 60$$

$$100 = \dots + 50$$

$$100 = \dots + 90$$

$$100 = \dots + 40$$

$$100 = \dots + 55$$

$$100 = \dots + 70$$

$$100 = 15 + \dots$$

إذا كانت س + ٨٠ = ١٠٠ فإن قيمة س =

(ب) ٢٠

(أ) ١٠

(د) ٢٥

(ج) ١٥

مدرسة سيح الشامخات

عقري الشامخات اكمل الفراغات لتحصل على أزواج عديدة بمجموع ١٠٠ باستخدام مضاعفات العدد ٥

الازواج العديدة للعددية
للعدد ١٠٠

$$100 = 30 + \dots$$

$$100 = 80 + \dots$$

$$100 = \dots + 60$$

$$100 = \dots + 50$$

$$100 = \dots + 90$$

$$100 = \dots + 40$$

$$100 = \dots + 55$$

$$100 = \dots + 70$$

$$100 = 15 + \dots$$

إذا كانت س + ٨٠ = ١٠٠ فإن قيمة س =

(ب) ٢٠

(أ) ١٠

(د) ٢٥

(ج) ١٥

صغيري العبقري اكتب مكونات العدد ١٠٠



=====

اوجد العدد المفقود ثم اكتب عائلة حقائق من عوائل العدد ١٠٠

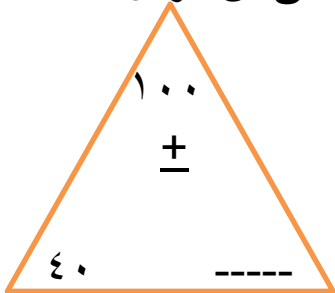

----- = ----- + -----
 ----- = ----- + -----
 ----- = ----- - -----
 ----- = ----- - -----

صغيري العبقري اكتب مكونات العدد ١٠٠

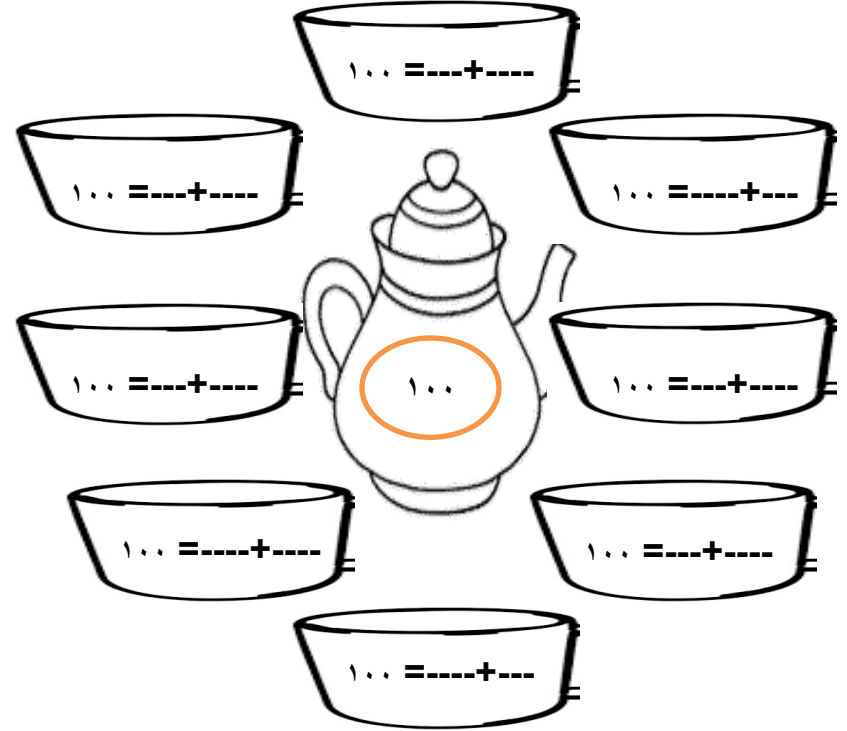

=====

اوجد العدد المفقود ثم اكتب عائلة حقائق من عوائل العدد ١٠٠

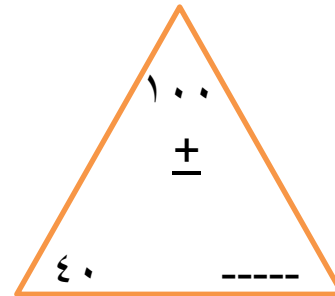

----- = ----- + -----
 ----- = ----- + -----
 ----- = ----- - -----
 ----- = ----- - -----

مدرسة سيح الشامخات

عقري الشامخات اكتب أزواجا عديدة بمجموع
١٠٠٠ باستخدام مضاعفات العدد ١٠٠

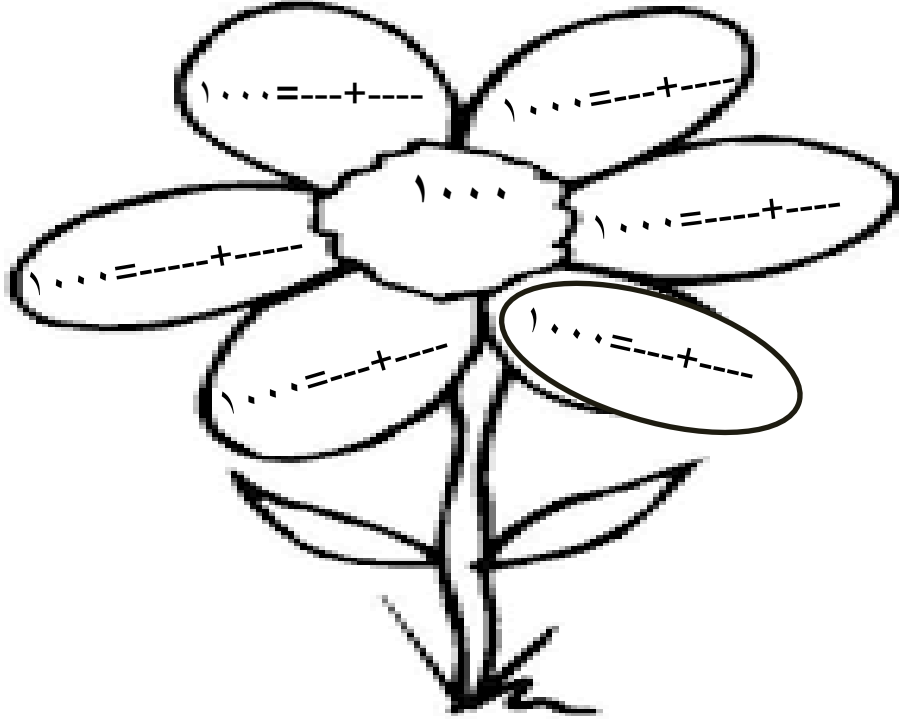

إذا كانت $٦٠٠ + ص = ١٠٠٠$ فإن قيمة ص =

أ) ٣٠ ب) ٥٠

ج) ٤٠ د) ٥٥

مدرسة سيح الشامخات

عقري الشامخات اكتب أزواجا عديدة بمجموع
١٠٠٠ باستخدام مضاعفات العدد ١٠٠

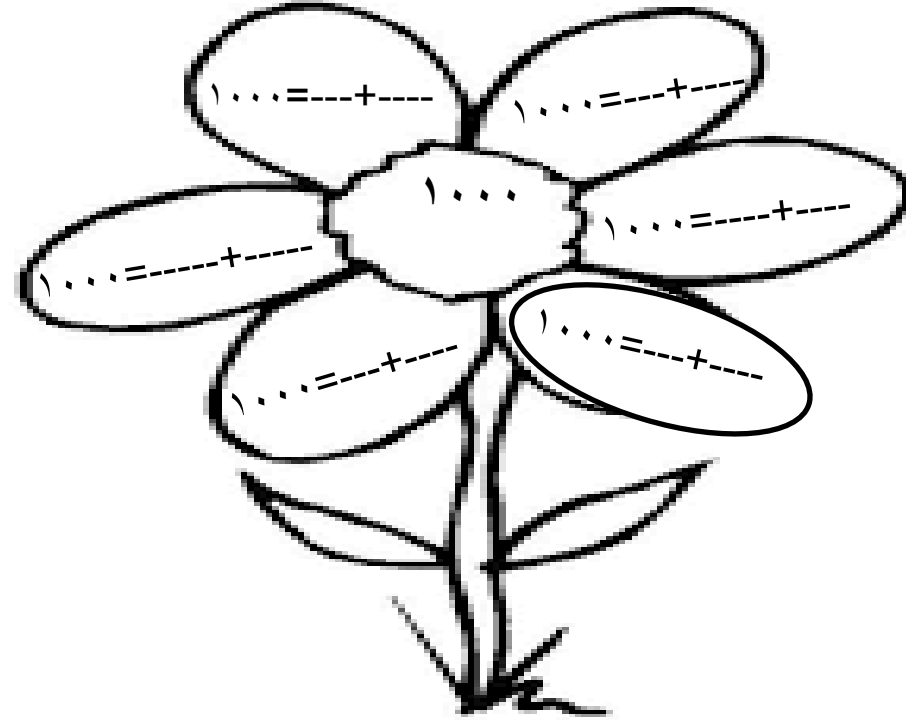

إذا كانت $٦٠٠ + ص = ١٠٠٠$ فإن قيمة ص =

أ) ٣٠ ب) ٥٠

ج) ٤٠ د) ٥٥

مدرسة سيح الشامخات

شرائط الحساب

صغري ابحت عن عمليات جمع نات جها ٢ ولونها بنفس اللون

٨+٤	٩+٤	٨+١٠	٨+٥	٣+٠	٩+٦	١+١	٧+٥
٧+١	٢+١٠	٤+٤	٧+٣	٨+٦	٩+١	٦+٦	٤+٤
٩+٠	٦+٤	٧+٥	٥+٢	٩+٨	٩+٣	٤+٣	٧+١٢
٥+٥	٧+١٠	٩+٠	١ ٢	١٠+٦	٩+٦	٩+٩	
٧+٧	٨+٨	١٠+٣		٤+١	٧+٦	٣+١٠	
٧+٣	٧+٩	١+١١	٣+٥	٠+١٠	١٠+٢	٥+١	٢+٢
٦+٩	٥+٧	٤+١٢	٧+٧	١+٥	٢+٦	٤+٨	١١+٠
٠+٢	٥+٨	٧+٩	٣+٤	٨+٧	٦+٦	١+١	٣+٩

من خلال العمليات التي لونها كون شريط لها مستخدما
رمز المساواة = للربط بينها

مدرسة سيح الشامخات

شرائط الحساب

صغري ابحت عن عمليات جمع نات جها ٢ ولونها بنفس اللون

٨+٤	٩+٤	٨+١٠	٨+٥	٣+٠	٩+٦	١+١	٧+٥
٧+١	٢+١٠	٤+٤	٧+٣	٨+٦	٩+١	٦+٦	٤+٤
٩+٠	٦+٤	٧+٥	٥+٢	٩+٨	٩+٣	٤+٣	٧+١٢
٥+٥	٧+١٠	٩+٠	١ ٢	١٠+٦	٩+٦	٩+٩	
٧+٧	٨+٨	١٠+٣		٤+١	٧+٦	٣+١٠	
٧+٣	٧+٩	١+١١	٣+٥	٠+١٠	١٠+٢	٥+١	٢+٢
٦+٩	٥+٧	٤+١٢	٧+٧	١+٥	٢+٦	٤+٨	١١+٠
٠+٢	٥+٨	٧+٩	٣+٤	٨+٧	٦+٦	١+١	٣+٩

من خلال العمليات التي لونها كون شريط لها مستخدما
رمز المساواة = للربط بينها

شرائط الحساب

كون سالم شريطا الا أنه أخطأ في احدى الأزواج العددية
أكتشف الخطأ وغير ما يلزم حتى يصبح الشريط صحيحا

$$٢-١٥ = ٤+٩ = ٦-١٩ = ١+١٤ = ٣+١٠ = ٧+٦$$

الخطأ في -----

ويمكنه أن يكتب ----- ليصبح الشريط صحيحا

شرائط الحساب

كون سالم شريطا الا أنه أخطأ في احدى الأزواج العددية
أكتشف الخطأ وغير ما يلزم حتى يصبح الشريط صحيحا

$$٢-١٥ = ٤+٩ = ٦-١٩ = ١+١٤ = ٣+١٠ = ٧+٦$$

الخطأ في -----

ويمكنه أن يكتب ----- ليصبح الشريط صحيحا

اكتب ٥ أزواج من الاعداد لها المجموع نفسه مستخدما

رمز المساواة = للربط بينهما

اكتب ٥ أزواج من الاعداد لها المجموع نفسه مستخدما

رمز المساواة = للربط بينهما

كان عند بدر ١٢ قلما أعطى زميله ٤ منها
ولدى أحمد ٦ أقلام واشترى قلمان .
هل يملك أحمد وبدر نفس عدد الاقلام ؟ وضح اجابتك

كان عند بدر ١٢ قلما أعطى زميله ٤ منها
ولدى أحمد ٦ أقلام واشترى قلمان .
هل يملك أحمد وبدر نفس عدد الاقلام ؟ وضح اجابتك

الاشكال ثنائية الابعاد

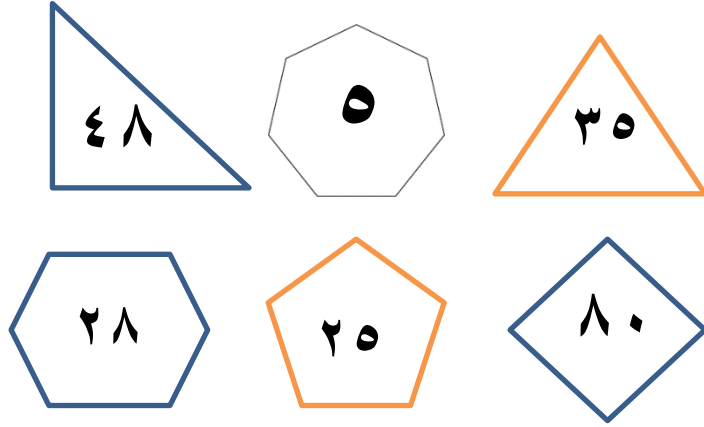

عبقري الشامخات أجب عن الاسئلة التالية من خلال المضلعات السابقة

- ١) حاصل ناتج $١٥ \div ٣ =$ ----- موجود في المضلع -----
- ٢) من مضاعفات العدد ١٠ موجود في المضلع -----
- ٣) عدد العجلات ل ٧ سيارات = ----- ويحملها المضلع -----
- ٤) ضعف العدد ٢٤ = ----- موجود في المضلع -----
- ٥) $٦٥ +$ ----- = العدد الناقص موجود في المضلع -----
- ٦) نصف العدد ٥٠ = ----- و موجود في المضلع -----

الاشكال ثنائية الابعاد

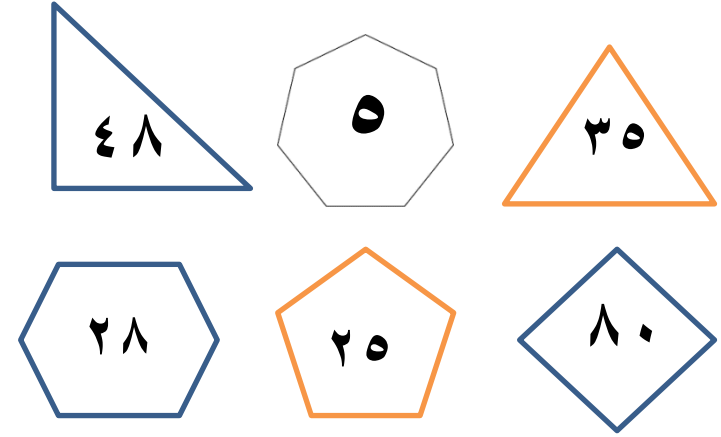

عبقري الشامخات أجب عن الاسئلة التالية من خلال المضلعات السابقة

- ١) حاصل ناتج $١٥ \div ٣ =$ ----- موجود في المضلع -----
- ٢) من مضاعفات العدد ١٠ موجود في المضلع -----
- ٣) عدد العجلات ل ٧ سيارات = ----- ويحملها المضلع -----
- ٤) ضعف العدد ٢٤ = ----- موجود في المضلع -----
- ٥) $٦٥ +$ ----- = العدد الناقص موجود في المضلع -----
- ٦) نصف العدد ٥٠ = ----- و موجود في المضلع -----